

На основу члана 30. Закона о високом образовању (Сл. гласник РС, број 76/2005, 100/07-аутентично тумачење, 97/08, 44/10, 93/12, 89/13 и 99/14), члана 39. и 84. Статута Факултета за менаџмент у Зајечару и члана 47. Правилника о студирању, Наставно-научно веће, на седници одржаној дана \_\_\_\_\_ године, усвојило је

## **П Р А В И Л Н И К** **О ПРИЈАВИ, ИЗРАДИ И ОДБРАНИ ДИПЛОМСКОГ РАДА** **НА ОСНОВНИМ АКАДЕМСКИМ СТУДИЈАМА**

### *I Основне одредбе*

#### **Члан 1.**

Правилником се дефинише процедура пријаве, израде и одбране Дипломског рада на основним академским студијама на Факултету за менаџмент у Зајечару (у даљем тексту: Факултет).

#### **Члан 2.**

Надлежно тело задужено за спровођење пријаве и одбране Дипломског рада јесте Наставна комисија Факултета.

### *II Пријава Дипломског рада*

#### **Члан 3.**

Пријаву за израду Дипломског рада студент подноси студентској служби на обрасцу *Пријава теме за израду Дипломског рада*, који је саставни део овог Правилника (Прилог 1).

Право да поднесе пријаву студент стиче након положених испита на студијском програму, као и студенти којима су остала три неположена испита.

Тему Дипломског рада студент бира са листе понуђених тема на одговарајућим предметима, односно оквирних области завршних радова и у договору са предметним наставником.

Листу тема дипломских радова усваја Наставна комисија на предлог предметних наставника најкасније до почетка нове школске године.

Студентска служба објављује листу тема дипломских радова на огласној табли и на сајту Факултета.

Теме одбрањених дипломских радова се не могу понављати.

Листу тема завршних радова ажурирају наставници и студентска служба у току академске године.

#### **Члан 4.**

Поднету пријаву из чл. 3., став 1. овог Правилника, надлежни референт у студентској служби својим потписом и печатом оверава и потврђује испуњеност услова за пријаву теме дипломског рада и исту доставља Наставној комисији.

Наставна комисија доноси одлуку о прихватању теме, именовању ментора кандидату и именовану трочлане комисије пред којом ће кандидат бранити Дипломски рад.

На основу одлуке Наставне комисије, којом се одобрава израда дипломског рада, са називом теме и члановима комисије пред којом ће кандидат бранити Дипломски рад.

Два примерка Одлуке о одобравању теме и именовању Комисије за одбрану Дипломског рада, комисија доставља студентској служби, која обавештава ментора о прихватању теме. Један примерак Одлуке одлази у досије а други шаље кандидату.

Ментор је члан Комисије, али не може бити председник Комисије.

### *III Израда дипломског рада*

#### **Члан 5.**

Дипломски рад студент ради самостално, у складу са утврђеним садржајем и структуром у Књизи предмета, сугестијама ментора и *Упутством за техничку обраду Дипломског рада*, које је саставни део овог Правилника (Прилог 2).

У току израде Дипломског рада ментор је дужан да студенту пружи неопходну помоћ у виду консултација, давања упутстава за решавање проблема и оцене датих решења.

Дипломски рад се ради на српском језику, ћириличним писмом.

Рад се сматра завршеним када студент о томе добије сагласност ментора.

Урађен Дипломски рад студент предаје ментору у три повезана примерка, ЦД-у у пдф верзији рада, као и потврдом из библиотеке Факултета о раздуженој литератури. Ментор уноси датум предаје рада у своју листу тема дипломских радова на студијама првог степена и о томе обавештава студентску службу.

### *IV Одбрана Дипломског рада*

#### **Члан 6.**

Студент стиче право да јавно брани Дипломски рад када положи све испите на студијском програму.

Одбрана Дипломског рада је јавна и објављује се на огласној табли и на сајту Факултета у форми обрасца *Обавештење о одбрани дипломског рада* (Прилог 4), најкасније 5 дана пре заказане одбране.

У договору са кандидатом и члановима комисије, ментор заказује одбрану Дипломског рада, најкасније 10 дана, од дана предаје рада.

#### **Члан 7.**

Јавном одбраном дипломског рада руководи председник комисије.

Број поена које је студент стекао по основу писаног текста рада, по основу јавне одбране и укупан број поена, као и завршна оцена дипломског рада се уносе у *Записник са одбране дипломског рада*, као и у Одлуци о одбрани Дипломског рада, коју потписују сви чланови комисије и коју ментор доставља студентској служби.

#### **Члан 8.**

Студент је дужан да Дипломски рад одбрани најкасније за годину дана од дана одобрења теме. У оправданим случајевима (болест, породилско одсуство, службени боравак у иностранству или одазивање позиву војних или цивилних власти, што се доказује ваљаном документацијом), овај рок може бити продужен највише за време трајања наведених околности.

Ако кандидат не одбрани рад у року из ст.1. овог члана, може пријавити нову тему за израду дипломског рада.

#### **Члан 9.**

Овај Правилник ступа на снагу даном доношења.

Председник Наставно-научног већа  
*Проф. др Драган Михајловић, ред.професор*

**Prilog 1.** Prijava teme završnog rada

## КОМИСИЈИ ЗА ЗАВРШНЕ РАДОВЕ

ФАКУЛТЕТ/ШКОЛА: \_\_\_\_\_

СТУДИЈСКИ ПРОГРАМ: \_\_\_\_\_

ОБЛАСТ/ПРЕДМЕТ: \_\_\_\_\_

Молим да ми се одобри израда завршног рада под насловом:

\_\_\_\_\_

\_\_\_\_\_

У току припреме пријаве теме за израду завршног рада консултовала/о сам се са:

наставник-ментор: \_\_\_\_\_

(звање, име и презиме) (својеручни потпис ментора)

Место и датум пријаве: \_\_\_\_\_

Прилози:

1. Уредно попуњен индекс и картон студента као доказ о оствареном броју ЕСПБ
2. Доказ о уплати накнаде за пријаву теме и одбрану завршног рада

Подносилац пријаве:

\_\_\_\_\_

(презиме, име родитеља, име)

\_\_\_\_\_

(број индекса )

\_\_\_\_\_

(адреса стана)

\_\_\_\_\_

(број телефона и е-маил адреса)

\_\_\_\_\_

(институција запослења, радно место)

**Задатак (кратак опис - попуњава ментор)**

**Предлог Комисије за оцену и одбрану завршног рада (попуњава ментор)**

1. \_\_\_\_\_  
2. \_\_\_\_\_  
3. \_\_\_\_\_

**Место и датум**

**Потпис ментора**

\_\_\_\_\_

**Место и датум прихватања/враћања пријаве    Овера и потпис референта**

\_\_\_\_\_

**НАПОМЕНА: (У случају враћања пријаве навести услове који нису испуњени да би се пријава прихватила)**

## Prilog 2.

### UPUTSTVO ZA TEHNIČKU OBRADU DIPLOMSKOG RADA NA OSNOVNIM AKADEMSKIM STUDIJAMA FAKULTETA ZA MENADŽMENT U ZAJEČARU

Na koricama završnog rada treba da stoji:

U prvom redu po sredini:

**MEGATREND UNIVERZITET BEOGRAD  
FAKULTET ZA MENADŽMENT  
ZAJEČAR**

Osnovne akademske studije menadžmenta

U sredini: **Tema diplomskog rada (koja je odobrena u prijavi)** a ispod toga:

#### DIPLOMSKI RAD

U donjem desnom uglu ime i prezime studenta (autora diplomskog rada), kao i broj dosijea.

U sredini donjeg reda: Zaječar, godina

Prva, naslovna strana iza korica treba da izgleda kao i korice, s tim da u donjem levom uglu, u istom redu gde stoji ime autora, treba da stoji ime mentora, sa titulama.

Sledi stranica za **SADRŽAJ**

**Stranice teksta.** Rad treba da bude otkucan u programu Word for Windows, samo sa jedne strane listova A4 (210X297mm). Koristiti margine: 3,5 cm leva, a po 2,5 gornja, donja i desna. Rad kucati običnim proredom ili 1,5 proredom između pasusa. Stranice treba da budu numerisane. U radu koristiti Times New Roman u sledećim veličinama:

- naslov rada **18 pt bold**,
- numerisane podnaslove u radu **14 pt bold**,
- ostatak teksta 12 pt, kao normal text,
- početak pasusa kucati od početka kolone (razdvajanje pasusa) ili sa uvlačenjem prvog reda pasusa (bez razdvajanja pasusa)
- fusnote 10 pt, normal, navode se ispod teksta na odgovarajućoj strani i označavaju se od broja 1 do  $n$ .
- minimalan broj stranica **30 + prilozi** (poslovni dokumenti, statistički pregledi i tabele iz statističkog godišnjaka,...); maksimalan broj stranica **40 + prilozi**.

Jednačine pisati sa numeracijom uz desnu ivicu, kao:

$$A = \frac{\mu_A(x_1)}{x_1} + \frac{\mu_A(x_2)}{x_2} + \dots + \frac{\mu_A(x_n)}{x_n} = \sum_{i=1}^n \frac{\mu_A(x_i)}{x_i} \quad (1)$$

Slike, tabele i ostale grafičke celine prilagoditi stranici. Svaka slika treba da ima redni broj i naziv ispod slike; redni broj i naziv tabele iznad, u *italic tekstu 12 pt*. Dokumentacioni izvori i napomene navode se ispod naziva slike i ispod tabele u *italic tekstu 11 pt*.

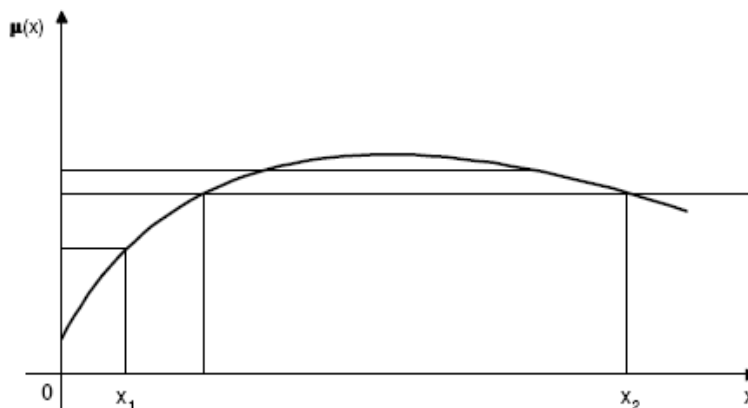

*Slika 1. Konveksni fuzzy skup  
Izvor: S.Čupić, 2005., str. 17.*

*Tabela 1. Mrežna procena rizika*

Mali	Mali srednjem ka	Srednji	Veliki
Mala fleksibilnost Niska tehnologija Mali projekat <b>A</b>	Velika fleksibilnost Niska tehnologija Mali projekat <b>C</b>	Mala fleksibilnost Visoka tehnologija Mali projekat <b>E</b>	Velika fleksibilnost Visoka tehnologija Mali projekat <b>G</b>
Mala fleksibilnost Niska tehnologija Veliki projekat <b>B</b>	Velika fleksibilnost Niska tehnologija Veliki projekat <b>D</b>	Mala fleksibilnost Visoka tehnologija Veliki projekat <b>F</b>	Velika fleksibilnost Visoka tehnologija Veliki projekat <b>H</b>

*Izvor: C.Chapman, S.Ward, 1997., p.12.*

Reference u tekstu se označavaju arapskim ciframa u uglastim zagradama, npr. [1, str.18.] (*Stil 1*) ili u malim zagradama npr. (Brains, Vincke, 1986., str.18.)(*Stil 2*). U odeljku **LITERATURA** reference su poredane po redosledu navođenja u tekstu (*Stil 1*),odnosno po abecedi (*Stil 2*) u normal tekstu 12 pt. Literatura sadrži knjige, članke iz časopisa, članke u zbornicima radova, tehničke izveštaje zvaničnih institucija, internet adrese i druge izvore, kao na primer:

**Stil 1**

[1] Brains, J. P., Vincke, P., “How to Select and How to Rank Projects: The Promethee Method”, *European Journal of Operational Research* , No. 24, 1986. pp.34-46. (**primer navođenja rada iz časopisa**)

[2] Chapman, C., Ward, S., *Project Risk Management*, John Wiley & Sons, Baffins Lane, Chicester, 1997. (**primer navođenja knjiga**)

**Stil 2**

1. Brains, J. P., Vincke, P. (1986) “How to Select and How to Rank Projects: The Promethee Method”, *European Journal of Operational Research* , No. 24, pp.34-46. (**primer navođenja rada iz časopisa**)

2. Chapman, C., Ward, S. (1997) *Project Risk Management*, John Wiley & Sons, Baffins Lane, Chicester (**primer navođenja knjiga**)



**Prilog 4.** Obaveštenje o odbrani diplomskog rada



**МЕГАТРЕНД УНИВЕРЗИТЕТ БЕОГРАД  
ФАКУЛТЕТ ЗА МЕНАЏМЕНТ ЗАЈЕЧАР**

**Зајечар, Парк шума Краљевица б.б.**

## **ОБАВЕШТЕЊЕ О ОДБРАНИ ДИПЛОМСКОГ РАДА**

**СТУДЕНТ  
БРОЈ ИНДЕКСА**

**ПРЕДМЕТ**

**НАСЛОВ ТЕМЕ**

**МЕСТО ОДБРАНЕ**

**ВРЕМЕ ОДБРАНЕ**

**ОДБРАНА ДИПЛОМСКОГ РАДА ЈЕ ЈАВНА!**

**Prilog 5.** Zapisnik i odluka o odbrani diplomskog rada

ФАКУЛТЕТ ЗА МЕНАЏМЕНТ У ЗАЈЕЧАРУ

Број: \_\_\_\_\_

Датум: \_\_\_\_\_

ЗАЈЕЧАР

**ЗАПИСНИК  
СА ОДБРАНЕ ЗАВРШНОГ РАДА НА  
ОСНОВНИМ \_\_\_\_\_ СТУДИЈАМА**

На основу одлуке Наставно-научног већа Факултета \_\_\_\_\_, кандидат \_\_\_\_\_ приступила/о је дана \_\_\_\_\_ 20\_\_ године, одбрани завршног рада на основним \_\_\_\_\_ студијама под називом "\_\_\_\_\_".

Након одбране, Комисија у саставу:

1. Проф. др \_\_\_\_\_, ментор
2. \_\_\_\_\_, члан
3. \_\_\_\_\_, члан

Једногласно је донела одлуку – кандидат је

**ОДБРАНИО ЗАВРШНИ РАДА НА  
ОСНОВНИМ \_\_\_\_\_ СТУДИЈАМА**

са оценом \_\_\_\_\_

Проф. др \_\_\_\_\_

ФАКУЛТЕТ ЗА МЕНАЏМЕНТ У ЗАЈЕЧАРУ

Број: \_\_\_\_\_

Датум: \_\_\_\_\_

ЗАЈЕЧАР

Комисија у саставу:

1. \_\_\_\_\_, ментор
2. \_\_\_\_\_, члан
3. \_\_\_\_\_, члан

Након одбране завршног рада на основним академским студијама кандидата

\_\_\_\_\_ под називом \_\_\_\_\_

\_\_\_\_\_ донела је дана \_\_\_\_\_ године, једногласно

## ОДЛУКУ

Кандидат \_\_\_\_\_ одбранио је завршни рад  
на основним академским студијама са оценом \_\_\_\_\_ и стекао звање

\_\_\_\_\_  
Ментор

\_\_\_\_\_  
Члан комисије

\_\_\_\_\_  
Члан комисије