

На основу члана 30. Закона о високом образовању (Сл. гласник РС, број 76/2005, 100/07-аутентично тумачење, 97/08, 44/10, 93/12, 89/13 и 99/14), члана 39. и 84. Статута Факултета за менаџмент у Зајечару и члана 48. Правилника о студирању, Наставно-научно веће на седници одржаној дана _____. године, усвојило је

П Р А В И Л Н И К О ПРИЈАВИ, ИЗРАДИ И ОДБРАНИ ЗАВРШНОГ РАДА НА МАСТЕР АКАДЕМСКИМ СТУДИЈАМА

I Основне одредбе

Члан 1.

Правилником се дефинише процедура пријаве, израде и одбране завршног рада на мастер академским студијама на Факултету за менаџмент у Зајечару (у даљем тексту: Факултет).

Завршни рад на мастер академским студијама је Мастер рад.

Члан 2.

Надлежно тело задужено за спровођење пријаве и одбране Мастер рада је Наставна комисија Факултета.

II Пријава Мастер рада

Члан 3.

Пријаву за израду Мастер рада студент подноси студентској служби на обрасцу *Пријава теме за израду Мастер рада*, који је саставни део овог Правилника (Прилог 1).

Право да поднесе пријаву студент стиче након стечених 30 ЕСПБ.

Тему Мастер рада студент бира у договору са предметним наставником.

Теме одбрањених мастер радова се не могу понављати.

Члан 4.

Поднету пријаву из чл. 3., став 1. овог Правилника, надлежни референт у студентској служби својим потписом и печатом оверава и потврђује испуњеност услова за пријаву теме Мастер рада и исту доставља Наставној комисији.

Наставна комисија доноси одлуку о прихватању теме, именовању ментора кандидата и именовању трочлане комисије пред којом ће кандидат бранити Мастер рад.

Наставна комисија доноси одлуку којом се одобрава израда мастер рада, са називом теме и члановима комисије пред којом ће кандидат бранити Мастер рад.

Одлука из става 3. овог члана доставља се кандидату, ментору, члановима комисије и одлаже у досије кандидата.

III Израда Мастер рада

Члан 5.

Мастер рад студент ради самостално, у складу са утврђеним садржајем и структуром у Књизи предмета, сугестијама ментора и *Упутством за техничку обраду Мастер рада*, које је саставни део овог Правилника (Прилог 2).

У току израде Мастер рада, ментор је дужан да студенту пружи неопходну помоћ у виду консултација, давања упутстава за решавање проблема и оцене датих решења.

Мастер рад се ради на српском језику, ћириличним писмом.

Рад се сматра завршеним када студент о томе добије сагласност ментора.

Урађен Мастер рад студент предаје студентској служби Факултета у 7 (седам) повезаних примерка, заједно са Пријавом одбране мастер рада, на обрасцу који је саставни део овог Правилника (Прилог 3).

IV Одбрана Мастер рада

Члан 6.

Студент стиче право да јавно брани Мастер рад када положи све испите на студијском програму.

Одбрана Мастер рада је јавна и објављује се на огласној табли и на сајту Факултета у форми обрасца *Обавештење о одбрани мастер рада* (Прилог 4), најкасније 5 дана пре заказане одбране.

Одбрану Мастер рада ментор заказује најкасније 10 дана од дана предаје рада.

Члан 7.

Јавном одбраном Мастер рада руководи председник комисије.

Број поена које је студент стекао по основу писаног текста рада, по основу јавне одбране и укупан број поена, као и завршна оцена Мастер рада се уносе у *Извештај комисије о одбрани Мастер рада* (Прилог 5), као и у Одлуци о одбрани Мастер рада, коју потписују сви чланови комисије и коју ментор доставља студентској служби.

Члан 8.

Студент је дужан да Мастер рад одбрани најкасније за годину дана од дана одобрења теме. У оправданим случајевима (болест, породилско одсуство,

службени боравак у иностранству или одазивање позиву војних или цивилних власти, што се доказује ваљаном документацијом), овај рок може бити продужен највише за време трајања наведених околности.

Ако кандидат не одбрани рад у року из ст.1. овог члана, може пријавити нову тему за израду Мастер рада.

Члан 9.

Овај Правилник ступа на снагу даном доношења.

Председник Наставно-научног већа
Проф. др Драган Михајловић, ред.професор

Прилог 1. Пријава теме за изради Мастер рада

НАУЧНО-НАСТАВНОМ ВЕЋУ ФАКУЛТЕТА
„ЏОН НЕЗБИТ“ УНИВЕРЗИТЕТ
НОВИ БЕОГРАД

ФАКУЛТЕТ: _____

СТУДИЈСКИ ПРОГРАМ: _____

(навести: дипломске академске или специјалистичке студије)

Молим да ми се одобри израда завршног рада под насловом:

У току припреме пријаве теме за израду завршног рада консултовала/о сам се са:

наставник-ментор: _____

(звање, име и презиме)

_____ (својеручни потпис ментора)

Датум пријаве: _____

Прилози:

1. Оверена фотокопија дипломе о завршеним студијама првог степена;
2. Индекс на увид
3. Доказ о уплати доприноса за пријаву теме за израду завршног рада на студијама другог степена

Подносилац пријаве:

_____ (презиме, име родитеља, име)

_____ (број индекса)

_____ (адреса стана)

_____ (број телефона и е-маил адреса)

_____ (институција запослења, радно место)

1. Предмет и циљ завршног рада:

(Показати да је реч о оригиналној идеји, значајној за развој стручне или уметничке области)

2. Основне хипотезе од којих ће се полазити у истраживању:

(Хипотезе које ће се научно потврдити или оборити)

3. Методе које ће се у истраживању применити:

4. Очекивани резултати и допринос:

(Конкретно навести допринос стручној или уметничкој области)

5. Сажет опис садржаја (структуре по поглављима):

(По потреби се могу додавати нове странице)

6. Списак литературе која ће се користити

(По потреби се могу додавати нове странице)

7. Списак објављених радова:

8. Радна биографија кандидата:

(По потреби се могу додавати нове странице)

Место и датум:

Кандидат:

Прилог 2.

УПУТСТВО ЗА ТЕХНИЧКУ ОБРАДУ МАСТЕР РАДА НА МАСТЕР АКАДЕМСКИМ СТУДИЈАМА ФАКУЛТЕТА ЗА МЕНАЏМЕНТ У ЗАЈЕЧАРУ

На корицама мастер рада треба да стоји:

У првом реду по средини:

ЦОН НЕЗБИТ УНИВЕРЗИТЕТ БЕОГРАД ФАКУЛТЕТ ЗА МЕНАЏМЕНТ ЗАЈЕЧАР

Мастер академске студије менаџмента (ако је у питању студент по старом програму)

Мастер академске студије економије (нови програм)

У средини: **Тема мастер рада (која је одобрена у пријави)**, а испод тога:

МАСТЕР РАД

У доњем десном углу име и презиме студента (аутора рада), као и број досијеа.

У средини доњег реда: Зајечар, година

Прва, насловна страна иза корица треба да изгледа као и корице, с тим да у доњем левом углу, у истом реду где стоји име аутора, треба да стоји име ментора, са титулама.

Следи **САДРЖАЈ**

Следи **АПСТРАКТ** и Кључне речи (на српском и енглеском језику)

Странице текста. Рад треба да буде откуцан у програму Word for Windows, само са једне стране листова А4 (210X297mm). Користити маргине: 3,5 цм лева, а по 2,5 горња, доња и десна. Рад куцати обичним проредом или 1,5 проредом између пасуса. Странице треба да буду нумерисане. У раду користити Times New Roman у следећим величинама:

- наслов рада **18 pt bold**,
- нумерисане поднасловне у раду **14 pt bold**,
- остатак текста 12 pt, као normal text,
- почетак пасуса куцати од почетка колоне (раздвајање пасуса) или са увлачењем првог реда пасуса (без раздвајања пасуса)
- фусноте 10 pt, normal, наводе се испод текста на одговарајућој страни и означавају се од броја 1 до n .
- минималан број страница **60 + прилози** (пословни документи, статистички прегледи и табеле из статистичког годишњака,...); максималан број страница **100 + прилози**.

Мастер рад се пише ћириличним писмом.

Једначине писати са нумерацијом уз десну ивицу, као:

$$A = \frac{\mu_A(x_1)}{x_1} + \frac{\mu_A(x_2)}{x_2} + \dots + \frac{\mu_A(x_n)}{x_n} = \sum_{i=1}^n \frac{\mu_A(x_i)}{x_i} \quad (1)$$

Слике, табеле и остале графичке целине прилагодити страници. Свака слика треба да има редни број и назив испод слике; редни број и назив табеле изнад, у *italic*

тексту 12 pt. Документациони извори и напомене наводе се испод назива слике и испод табеле у *italic* тексту 11 pt.

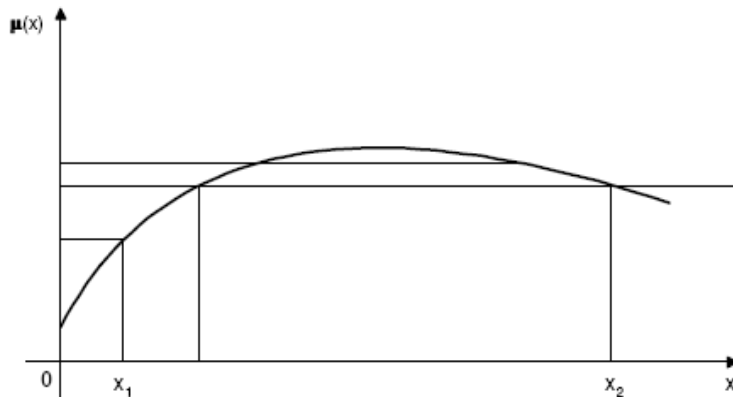

Слика 1. *Konveksni fyzyy skup*
Извор: S.Џурић, 2005., str. 17.

Табела 1. *Мрежна процена ризика*

Mali	Mali srednjem	Srednji	Veliki
Mala fleksibilnost Niska tehnologija Mali projekat A	Velika fleksibilnost Niska tehnologija Mali projekat C	Mala fleksibilnost Visoka tehnologija Mali projekat E	Velika fleksibilnost Visoka tehnologija Mali projekat G
Mala fleksibilnost Niska tehnologija Veliki projekat B	Velika fleksibilnost Niska tehnologija Veliki projekat D	Mala fleksibilnost Visoka tehnologija Veliki projekat F	Velika fleksibilnost Visoka tehnologija Veliki projekat H

Извор: C.Chapman, S.Ward, 1997., p.12.

Референце у тексту се означавају арапским цифрама у угластим заградама, нпр. [1, стр.18.] (**Стил 1**) или у малим заградама нпр. (Brains, Vincke, 1986., str.18.)(**Стил 2**). У одељку **ЛИТЕРАТУРА** референце су поређане по редоследу навођења у тексту (**Стил 1**),односно по абедици (**Стил 2**) у нормал тексту 12 pt. Литература садржи књиге, чланке из часописа, чланке у зборницима радова, техничке извештаје званичних институција, интернет адресе и друге изворе, као на пример:

Стил 1

[1] Brains, J. P., Vincke, P., “How to Select and How to Rank Projects: The Promethee Method”, *European Journal of Operational Research* , No. 24, 1986. pp.34-46. (**пример навођења рада из часописа**)

[2] Chapman, C., Ward, S., *Project Risk Management*, John Wiley & Sons, Baffins Lane, Chicester, 1997. **(пример навођења књига)**

Stil 2

1. Brains, J. P., Vincke, P. (1986) "How to Select and How to Rank Projects: The Promethee Method", *European Journal of Operational Research*, No. 24, pp.34-46.

(пример навођења рада из часописа)

2. Chapman, C., Ward, S. (1997) *Project Risk Management*, John Wiley & Sons, Baffins Lane, Chicester **(пример навођења књига)**

Прилог 3. Пријава одбране мастер рада

Прилог 4. Обавештење о одбрани мастер рада

ФАКУЛТЕТ _____

Број: _____

Датум: _____

БЕОГРАД

„ДОН НЕЗБИТ“ УНИВЕРЗИТЕТ

НОВИ БЕОГРАД

ФАКУЛТЕТ: _____

СТУДИЈСКИ ПРОГРАМ: _____

(навести: дипломске академске или специјалистичке студије)

Одбрана завршног мастер рада кандидата _____

под називом _____

одржаће се на Факултету _____ Мегатренд универзитета,

у _____ у _____ часова, у сали _____ на
(дан, датум) (време)

адреси _____
(адреса Факултета)

Секретаријат Факултета

Прилог 5. Извештај комисије о одбрани мастер рада

НАУЧНО-НАСТАВНОМ ВЕЋУ ФАКУЛТЕТА
„ЏОН НЕЗБИТ“ УНИВЕРЗИТЕТ
НОВИ БЕОГРАД

ФАКУЛТЕТ: _____

СТУДИЈСКИ ПРОГРАМ: _____

(навести: дипломске академске или специјалистичке студије)

На основу одлуке Већа факултета од _____, пошто смо проучили израђен
завршни рад под насловом: _____

кандидата _____ подносимо следећи

РЕФЕРАТ

1. Основни подаци о кандидату:

(Елементарни подаци о кандидату, наслову рада, обиму и библиографским подацима)

2. Предмет и циљ завршног рада

(Показати да је реч о оригиналној идеји, значајној за развој стручне или уметничке области)

2. Основне хипотезе од којих се полазило у истраживању

(Објаснити да ли су хипотезе научно потврђене или оборене)

4. Кратак опис садржаја

5. Остварени резултати и допринос:

(Конкретно навести допринос стручној или уметничкој области)

6. Закључак

(Навести да је рад урађен у свему према одобреној пријави, да је оригинално и самостално научно, стручно или уметничко дело и да су се стекли услови за његову јавну одбрану)

Место и датум:

Чланови Комисије за оцену завршног рада

1. _____

2. _____

3. _____